



Easy Chopper 3

Модель 57500-(3)

Инструкция по эксплуатации и техническому обслуживанию

Важно

1. Для оптимальной и длительной эксплуатации Easy Chopper 3, пожалуйста, прочтите и следуйте инструкции.
2. Тщательно очистите машину перед первым использованием и в дальнейшем после каждого использования.
3. Минимизируйте использование щелочных растворов для чистки, т.к. они могут вызвать точечную коррозию повредить внешнюю поверхность машины.

Меры предосторожности

Помните, что ножи ОЧЕНЬ ОСТРЫЕ; будьте осторожны при использовании и эксплуатации машины, держите руки вдали от ножей.

Эксплуатация Easy Chopper 3

1. Всегда проверяйте оборудование перед каждым использованием, чтобы убедиться, что оно чистое и не содержит мусора. Также осмотрите лезвия, чтобы убедиться в отсутствии сломанных, зазубренных или потускневших лезвий, и, если они обнаружены, замените их перед тем, как снова использовать оборудование.
2. Установите машину на твердую, чистую и ровную поверхность.
3. Убедитесь, что чистящая прокладка на месте перед использованием. Кроме того, убедитесь, что цвет нажимного блока совпадает с цветным индикатором на блоке лезвий, чтобы убедиться, что они совпадают.
4. Подготовьте продукт для нарезки.
5. Поднимите РУЧКУ и поместите продукт на лезвия плоской стороной вниз.
6. Уберите руки/пальцы из зоны нарезки, свободной рукой возьмитесь за ручку, и быстрым, сильным движением опустите толкатель так, чтобы продукт прошел через лезвия. Поднимите ручку и повторите движение.
7. Очистите машину после завершения подготовительных работ, следуя приведенным ниже инструкциям по очистке.

Осторожно: Не пытайтесь измельчать продукты больше, чем отверстие в ДЕРЖАТЕЛЕ ЛЕЗВИЯ (4-1/4" x 4-1/4").

Примечание: Дополнительные наборы лезвий и толкатель можно приобрести отдельно. Обязательно всегда используйте толкатель и набор лезвий, которые совместимы, иначе это может привести к повреждению оборудования. Чтобы проверить совместимость, сравните цвет нажимного блока с цветным индикатором на блоке лезвий. Цвет прокладки для очистки также должен соответствовать толкателю и блоку лезвий.

Очистка

1. Снимите толкатель с направляющих. Используя выступы на чистящей прокладке, вытащите чистящую прокладку из толкающего блока, чтобы удалить мусор из пазов.
2. Удалите ножи с направляющих стержней.
3. Тщательно промойте толкатель, ножи в сборе и чистящую прокладку теплой водой с моющим средством.
ОСТОРОЖНО: Не протирайте острые стороны лезвий и не используйте абразивные средства на лезвиях. Протирание острой стороны лезвий в любой форме может привести к травме, а также затуплению лезвий.
4. Чтобы облегчить очистку, распыляйте воду под давлением через узел лезвия с тупой стороны, чтобы вытеснить мусор. Вода под давлением может также распыляться на толкатель, чтобы вытеснить оставшийся мусор.
5. Дайте всем комплектующим просохнуть.
6. После того, как все комплектующие высохнут, установите их в машину. Рекомендуется наносить минеральное масло на направляющие стержни каждый раз, когда оборудование очищается.

Советы по измельчению

Нарежьте продукты перед измельчением и поместите поверхность среза против лезвий. Лук и помидоры лучше всего нарезаются, если они разрезаны сверху донизу. Они могут быть разрезаны пополам, или, если желательны меньшие кубики, их можно разрезать несколько раз в этом направлении.

Смазывание

При необходимости смажьте направляющие стержни минеральным маслом, пищевой смазкой или протрите их парафином.
НЕ СМАЗЫВАЙТЕ ПИЩЕВЫМ МАСЛОМ - СТЕРЖНИ СТАНОВЯТСЯ ЛИПКИМИ!

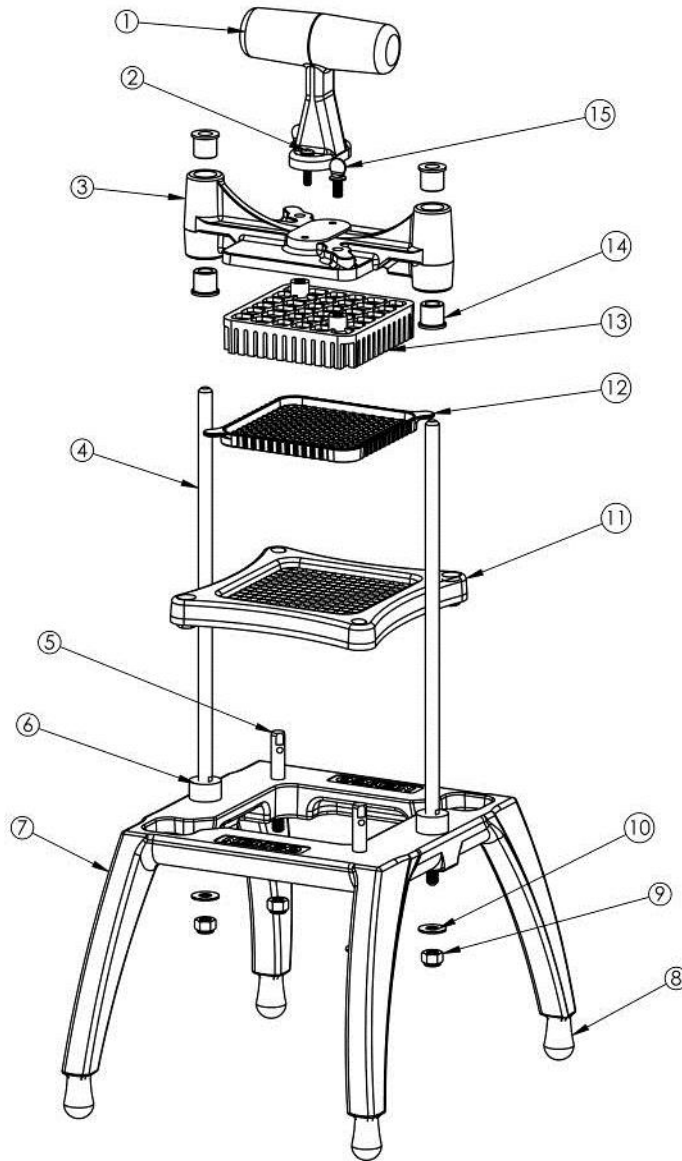

	57500-1	57500-2	57500-3	57500-4	57500-5	57500-6	57500-7	Описание
1	55446	55446	55446	55446	55446	55446	55446	Ручка
2	45652	45652	45652	45652	45652	45652	45652	Винт, #10-24
3	57403	57403	57403	57403	57403	57403	57403	Направляющая для толкателя
4	57431	57431	57431	57431	57431	57431	57431	Направляющий стержень
5	56383	56383	56383	56383	56383	56383	56383	Установочный штифт
6	57432	57432	57432	57432	57432	57432	57432	Амортизатор
7	57429	57429	57429	57429	57429	57429	57429	Рама
8	45457	45457	45457	45457	45457	45457	45457	Резиновая ножка
9	46091	46091	46091	46091	46091	46091	46091	Нейлоковая гайка, 5/16-18
10	45154	45154	45154	45154	45154	45154	45154	Шайба, 5/16"
11	57424-1 (Red)	57424-2 (Blue)	57424-3 (Green)	57424-4 (Black)	57424-5 (Red)	57424-6 (Blue)	57424-7 (Green)	Нож
12	56381-1 (Red)	56382-2 (Blue)	56381-3 (Green)	56382-4 (Black)	56381-1 (Red)	56382-2 (Blue)	56381-3 (Green)	Чистящая прокладка
13	57417-1 (Red)	57418-2 (Blue)	57417-3 (Green)	57418-4 (Black)	57417-1 (Red)	57418-2 (Blue)	57417-3 (Green)	Толкатель
14	55435	55435	55435	55435	55435	55435	55435	Изолирующая втулка
15	45362-2	45362-2	45362-2	45362-2	45362-2	45362-2	45362-2	винт с накатанной головкой, 1/4-20

NEMCO FOOD EQUIPMENT - 301 Meuse Argonne, Hicksville, Oh 43526
 Phone: (419) 542-7751 – Fax: (419) 542-6690 – Toll Free: 800-782-6761
www.NemcoFoodEquip.com