

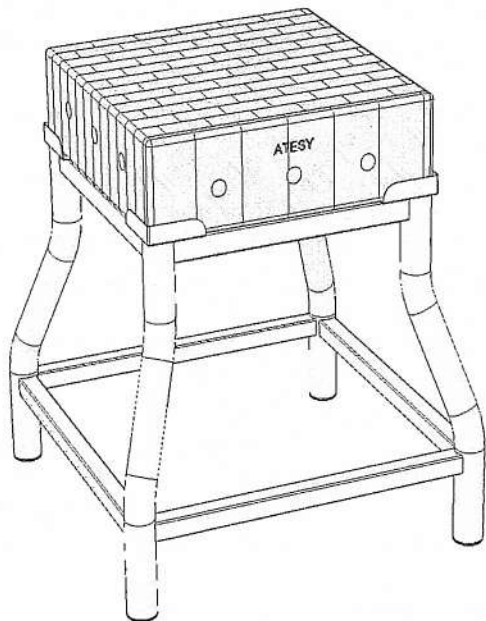

А Ю 4 0

# КОЛОДА РАЗРУБОЧНАЯ *КР-500/800*



*Руководство по эксплуатации*

**ATESY®**

# Колода для рубки мяса КР-500/800

*Благодарим Вас за покупку нашего изделия.  
Мы уверены, что Вы не зря потратили деньги.*

## 1. Техническое описание

Колоды разрубочные серии КР предназначены для разрубки полутуш, для заготовки мясной кулинарии – нарезки антрекотов, шницелей и др. полуфабрикатов. Колоды могут быть использованы в цехах предприятий общественного питания, в залах специализированных магазинов, супермаркетах для разделывания мяса.

Столешница колоды изготовлена из брусков дерева лиственных пород толщиной 150 мм, склеенных между собой. Внутри столешницы установлены стягивающие шпильки по 3 с каждой стороны в горизонтальной плоскости. Шпильки предназначены для усиления колоды и увеличения её срока службы.

Столешница устанавливается на металлический сварной каркас, что увеличивает прочность разрубочной поверхности. Для опор каркаса используется труба диаметром 51 мм.

Предприятие «АТЕСИ» постоянно расширяет и совершенствует ассортимент выпускаемой продукции, поэтому реальный комплект, внешний вид и технические характеристики изделия могут отличаться от указанных в данном паспорте без ухудшения потребительских свойств.

## 2. Технические характеристики

Колода разрубочная КР-500/800 выпускается со следующими техническими характеристиками. Табл. 1

Табл. 1

Модель	Длина, мм	Ширина, мм	Высота, мм	Размеры деревянной столешницы, мм
КР-500/800	650	650	700	500x500x150

### 3. Подготовка к работе и порядок работы.

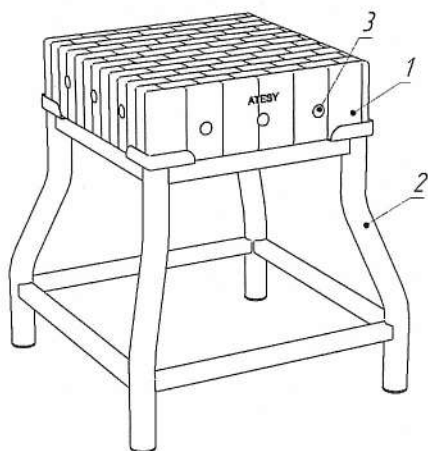

3.1. После распаковывания колоды необходимо провести ее санитарную обработку - смажьте поверхность колоды минеральным маслом ( напр. Loctite-8000) и насухо протрите поверхность колоды.

- 1 – столешница
- 2 – каркас
- 3 – заглушка шпильки

3.2. Для длительного использования колоды разрубочной необходимо:  
- раз в неделю обрабатывать поверхность колоды минеральным маслом для пищевой промышленно-

сти . После этого обязательно протереть поверхность сухой тканью или бумажным полотенцем.

- нельзя оставлять на поверхности колоды влажное мясо или рыбу. После разрубки необходимо снять влажный продукт с поверхности колоды, а её поверхность осушить бумажным или тканевым полотенцем. Соленая вода и кровь впитываются в поверхность колоды, и она может расколоться при эксплуатации.

- остатки продуктов разрубки необходимо несколько раз в день счищать металлическим скребком. Нельзя пользоваться железной щеткой для очистки поверхности.

- нельзя непрерывно бить по одному и тому же участку поверхности колоды. Распределяйте продукты равномерно по всей площади колоды.

- перед разрубкой рыбы или домашней птицы необходимо обработать поверхность колоды минеральным маслом, т.к. поверхность впитывает в себя запахи, которые тяжело удалить. Обязательно после каждой разрубки почистить колоду скребком и осушить поверхность бумажным или тканевым полотенцем.

- не реже, чем 1 раз в 3 месяца необходимо подтягивать гайки шпилек, которые находятся под заглушками поз.3

**ВНИМАНИЕ!** Никогда не мойте колоду моющими средствами. Излишек влаги необходимо промокнуть бумажным или тканевым полотенцем.

#### 4. Гарантийные обязательства

4.1. Предприятие «АТЕСИ» гарантирует нормальную работу изделия в течение 12 месяцев со дня продажи при условии соблюдения правил пользования, изложенных в настоящем руководстве.

4.2. Гарантии не распространяются на изделия, вышедшие из строя по вине потребителя, и в результате несоблюдения требований, изложенных в руководстве по эксплуатации.

4.3. Обмен и возврат изделия надлежащего качества осуществляется в течение 15 дней со дня приобретения изделия только при соблюдении следующих требований:

- наличие руководства по эксплуатации на данное изделие;
- наличие платежного документа;
- наличие заводской упаковки;
- изделие должно иметь чистый внешний вид без механических повреждений;
- не производился не санкционированный ремонт.

4.4. Гарантийный срок хранения – 6 месяцев со дня выпуска.

4.5. В течение гарантийного срока предприятие производит гарантийный ремонт, а после окончания гарантийного срока, возможно, заключить договор на послегарантийное обслуживание по телефону:

**(495) 995-95-99**

#### 5. Комплект поставки

1	Колода разрубочная	1 шт.
2.	Каркас	1 шт.
3	Руководство по эксплуатации	1 шт.
4	Упаковка	1 шт.

#### 6. Сведения о приемке

Колода разрубочная КР-500/800

соответствует конструкторской документации и признана годной для эксплуатации.

Дата выпуска \_\_\_\_\_ 201\_\_ г.

Принято ОТК.

М.П.

**АТЕСЫ®**

**140000, Россия, Московская область, г. Люберцы,**

**ул. Красная, д.1**

**т/ф: (495) 995-95-99**

**[info@atesy.ru](mailto:info@atesy.ru) [www.atesy.ru](http://www.atesy.ru)**